

26.30.50.129

ИСТОЧНИК БЕСПЕРЕБОЙНОГО ЭЛЕКТРОПИТАНИЯ
БРП-24-1,5/7

Паспорт
АТПН.436234.001-11 ПС



Место расположения
этикетки

Изготовлен и принят в соответствии с обязательными требованиями государственных (национальных) стандартов, действующей технической документацией и признан годным для эксплуатации.

Отметка ОТК

1 ОСНОВНЫЕ СВЕДЕНИЯ ОБ ИЗДЕЛИИ

Наименование изделия	Источник бесперебойного электропитания БРП-24-1,5/7
Сертификат соответствия	ЕАЭС RU С-RU.ПБ74.В.00362/21
Срок действия	от 10.09.2021 по 09.09.2026
Орган, выдавший сертификат	ОС «СЗРЦ СЕРТ»
Изготовитель	ООО «НПФ «Полисервис» *

1.1 Источник бесперебойного электропитания БРП-24-1,5/7 (далее БРП) соответствует требованиям ТР ЕАЭС 043/2017, ГОСТ Р 53325-2012 и техническим условиям АТПН.436234.001 ТУ.

1.2 БРП предназначен для бесперебойного электропитания низковольтных цепей средств пожарной и охранно-пожарной сигнализации, пожаротушения, а также других технических устройств.

1.3 БРП, состоящий из сетевого источника питания и зарядного устройства для аккумуляторной батареи (АКБ), выполняет следующие функции:

- питание нагрузки постоянным напряжением 24 В;
- автоматический переход на резервное питание при отключении входного напряжения;
- заряд АКБ;
- обеспечение защиты от короткого замыкания по выходу с автоматическим переключением на сетевое питание при устранении аварийного режима;
- защиту АКБ от глубокого разряда;
- формирование сигнала неисправности путем размыкания контактов реле.

* Адрес предприятия-изготовителя приведен на сайте www.nfpol.ru

2 ТЕХНИЧЕСКИЕ ДАННЫЕ

2.1 Основные технические данные БРП приведены в таблице 1.

Таблица 1 - Основные технические данные

	Наименование параметра	Значение
1	Напряжение питания от сети переменного тока, В, частотой (50±1) Гц	220^{+22}_{-33}
2	Ток, потребляемый от сети переменного тока, А, не более	0,45
3	Ток, потребляемый от АКБ, А, не более	1,5
4	Выходное напряжение при питании от сети переменного тока, В	27,4±0,3
5	Выходное напряжение при питании от АКБ, В	от 21,0 до 27,4
6	Номинальный длительный ток нагрузки, А	1,2
7	Максимальный ток нагрузки, А, в течение 30 мин	1,5
8	Максимальное значение пульсаций выходного напряжения, δ, мВ	120
9	Степень защиты, обеспечиваемая оболочкой, по ГОСТ 14254	IP30
10	Габаритные размеры, мм	260x215x90
11	Масса, кг, не более	2,9

БРП сохраняет работоспособность в условиях внешних воздействующих факторов:

- температура окружающей среды - от минус 10 до + 40 °С;
- повышенная влажность окружающей среды - 93 % при температуре 40 °С.

2.2 Параметры реле, формирующего сигнал неисправности, приведены в таблице 2.

Таблица 2 - Параметры реле, формирующего сигнал неисправности

	Наименование параметра	Значение
1	Максимальное напряжение коммутации, В	100
2	Максимальный коммутируемый ток, мА	60
3	Выходное сопротивление:	
	- в замкнутом состоянии, Ом, не более	30
	- в разомкнутом состоянии, МОм, не менее	10
4	Напряжение гальванической развязки, В, не менее	1500

3 КОМПЛЕКТНОСТЬ

- 3.1 Источник бесперебойного электропитания.
- 3.2 Перемычка для соединения аккумуляторов - 1 шт.;
- 3.3 Паспорт АТПН.436234.001-11 ПС.

АКБ не входят в комплект поставки. Поставка АКБ может быть осуществлена по отдельному заказу.

В случае самостоятельного приобретения АКБ потребителем, необходимо руководствоваться следующими данными:

- необходимая емкость АКБ - 7 А•ч;
- количество устанавливаемых аккумуляторов емкостью 7 А•ч - 2 шт.;
- ток заряда аккумулятора - 0,7 А.

4 УСТАНОВКА И МОНТАЖ БРП

4.1 ВНИМАНИЕ! Монтаж БРП следует производить при отключенной сети питания.

4.2 Общий вид БРП со снятой крышкой приведен на рисунке 1.

4.3 Схемы соединения АКБ с платой БРП приведены на рисунке 2.

4.4 Монтаж БРП следует выполнять в следующем порядке:

- а) откинуть крышку блока (крышка фиксируется к корпусу БРП на петлях);
- б) выполнить разметку места установки БРП;
- в) зафиксировать корпус БРП двумя саморезами на стене в соответствии с ранее выполненной разметкой;

г) заземлить корпус БРП;

д) подсоединить провода питания к контактам колодки зажимов \sim 220 В в соответствии с маркировкой (см. рисунок 1);

е) подсоединить провода нагрузки к контактам «+» и «-» колодки зажимов ВЫХОД. При соединении следует соблюдать полярность;

ж) подсоединить провода шлейфа «Неисправность» к контактам колодки НЕИСПРАВНОСТЬ;

и) соединить перемычкой из комплекта поставки аккумуляторы GB1 и GB2 (см. рисунок 2);

к) подсоединить провода платы БРП красного и черного цвета к клеммам «+» и «-», соответственно, АКБ, установленных в корпусе БРП (см. рисунок 2). Убедиться в непрерывном свечении единичных индикаторов зеленого цвета АКБ и ВЫХОД;

л) установить и зафиксировать крышку корпуса БРП;

м) подать сетевое питание на БРП, при этом должно наблюдаться постоянное свечение единичного индикатора зеленого цвета СЕТЬ (свидетельствует о наличии напряжения сети).

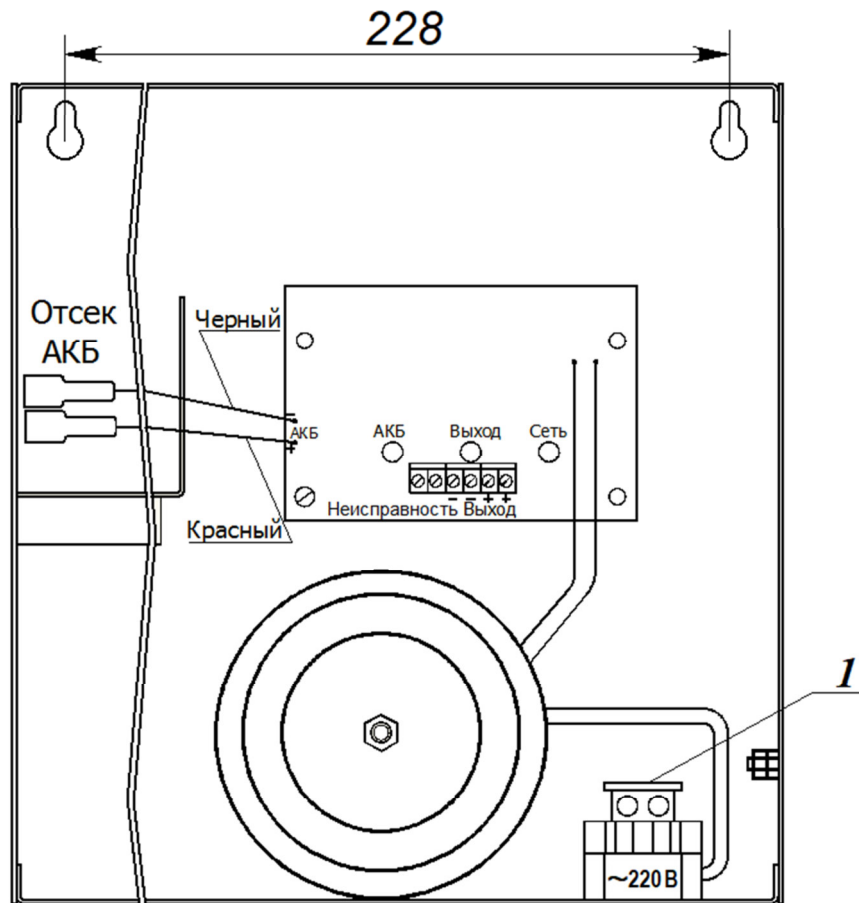

1 - место установки предохранителя;

Рисунок 1 - Общий вид БРП со снятой крышкой

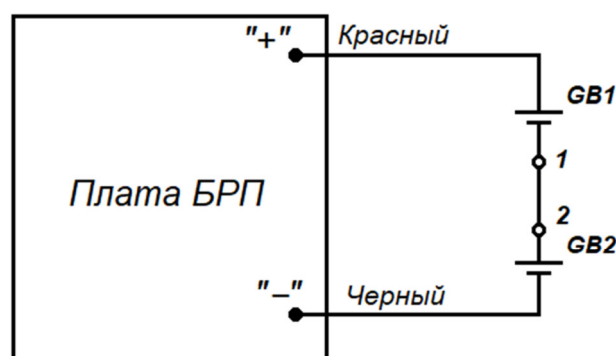

GB1 и GB2 - аккумуляторные батареи номинального напряжения 12 В,
номинальной емкости 7 А•ч;
1-2 - перемычка из комплекта поставки

Рисунок 2 - Схема соединений АКБ с платой БРП

5 МЕРЫ БЕЗОПАСНОСТИ ПРИ ИСПОЛЬЗОВАНИИ ИЗДЕЛИЯ

5.1 Перед подсоединением и отсоединением кабелей, заменой предохранителя необходимо отключить сетевое питание БРП, а также отключить АКБ.

5.2 Не рекомендуется оставлять блок отключенным от сети с разряженными АКБ.

5.3 Не допускается закрытие вентиляционных отверстий корпуса БРП.

5.4 Не допускается замена плавкой вставки самодельными предохранителями.

ВНИМАНИЕ! ЗАПРЕЩАЕТСЯ ЭКСПЛУАТАЦИЯ БРП СО СНЯТОЙ КРЫШКОЙ.

6 ПЕРЧЕНЬ ВОЗМОЖНЫХ НЕИСПРАВНОСТЕЙ И РЕКОМЕНДАЦИИ ПО ДЕЙСТВИЯМ ПРИ ИХ УСТРАНЕНИИ

6.1 Информация о неисправностях, возникающих в процессе настройки БРП, индицируется единичными световыми индикаторами.

Перечень возможных неисправностей и способы их устранения приведены в таблице 3.

Таблица 3 - Перечень неисправностей и способы их устранения

Проявление неисправности	Вероятная причина	Способ устранения*
Отсутствует свечение единичного индикатора СЕТЬ	Отсутствует сетевое напряжение питания	Проверить наличие напряжения на контактах колодки зажимов ~ 220 В
	Неисправен (перегорел) предохранитель	Заменить предохранитель
Отсутствует свечение единичного индикатора ВЫХОД, при этом наблюдается свечение индикатора СЕТЬ	Перегрузка или короткое замыкание нагрузки БРП, приведшие к срабатыванию защиты	Отключить нагрузку. В случае если после отключения нагрузки наблюдается свечение индикатора ВЫХОД, необходимо проверить цепь нагрузки и устранить неисправность
Отсутствует свечение индикатора АКБ	АКБ разряжена или отсутствует	Проконтролировать напряжение АКБ. Если напряжение на клеммах АКБ менее 21 В, следует заменить АКБ.
*В случае если не удастся устранить неисправность самостоятельно, следует обратиться в службу технической поддержки предприятия-изготовителя†		

† Адрес предприятия-изготовителя и телефоны службы технической поддержки приведены на сайте www.npfpol.ru

7 ТЕХНИЧЕСКОЕ ОБСЛУЖИВАНИЕ

7.1 Техническое обслуживание (ТО) БРП должно производиться специалистами эксплуатирующей организации и/или специализированной организации с периодичностью и в сроки, предусмотренные договором.

7.2 Специалисты, выполняющие ТО, должны иметь достаточную профессиональную подготовку, пройти обучение, инструктаж и проверку знаний требований безопасности, иметь группу по электробезопасности не ниже III и соответствующие удостоверения.

7.3 Перечень и периодичность проведения работ по техническому обслуживанию БРП приведены в таблице 4.

Таблица 4 - Перечень работ, выполняемых при ТО

Перечень работ	Периодичность обслуживания службой эксплуатации объекта (или специализированными организациями по договору)
Внешний осмотр на отсутствие механических повреждений, коррозии, грязи, прочности креплений и т.д. Удаление загрязнений на корпусе и на рабочих поверхностях органов индикации	ежеквартально
Контроль исправности световой индикации	то же
Проверка автоматического переключения питания с рабочего ввода на резервный	то же
Проверка правильности передачи сигнала неисправности к ППКП	то же
Измерение сопротивления защитного и рабочего заземления	ежегодно
Измерение сопротивления изоляции электрических цепей	один раз в 3 года
Замена аккумуляторных батарей	один раз в 5 лет

8 ТРАНСПОРТИРОВАНИЕ И ХРАНЕНИЕ

8.1 БРП допускается транспортировать всеми видами транспорта (автомобильного, железнодорожного, воздушного, морского) в крытых транспортных средствах - закрытых кузовах автомашин, крытых вагонах, трюмах судов и т.д. Транспортирование воздушным транспортом допускается только в отапливаемых герметизированных отсеках самолетов.

8.2 БРП должны быть упакованы в соответствии с чертежами упаковки и/или помещены в транспортную тару.

8.3 Тара с БРП должна быть размещена в транспортных средствах в устойчивом положении (в соответствии с маркировкой упаковки) и закреплена для исключения возможности смещения, ударов друг о друга и о стенки транспортных средств.

Условия транспортирования в части воздействия климатических факторов - по группе 4 (Ж2) ГОСТ 15150;

для морских перевозок в трюмах - по группе Ж3 ГОСТ 15150.

7.4 Условия хранения БРП в упаковке должны соответствовать группе 2 (С) по ГОСТ 15150.

ВНИМАНИЕ! ЗАПРЕЩАЕТСЯ ТРАНСПОРТИРОВАНИЕ БРП С УСТАНОВЛЕННЫМИ АКБ.

9 ГАРАНТИИ ИЗГОТОВИТЕЛЯ

9.1 Гарантийный срок – 24 месяца с даты изготовления.

Изготовитель гарантирует соответствие технических характеристик изделия требованиям технических условий АТПН.436234.001 ТУ при соблюдении потребителем требований действующей эксплуатационной документации.

В случае отказа изделия в течение установленного гарантийного срока следует обращаться на предприятие изготовитель ООО «НПФ «Полисервис»*.

Для решения вопросов, возникающих в процессе эксплуатации изделия, следует обращаться в службу технической поддержки предприятия изготовителя‡.

02.12.2021

* Адрес предприятия-изготовителя и телефоны службы технической поддержки приведены на сайте www.nfpol.ru